

Frese LOOP

Anvendelse

Frese LOOP anvendes til styring af bypass-temperatur i en sløjfe eller til at begrænse en maksimal returtemperatur i et kredsløb.

Ventilen styrer automatisk temperaturen på vandet, der cirkulerer gennem den. Ventilen justeres på en skala til en ønsket temperatur i området mellem 37 °C og 65 °C.



Fordele

- Frese LOOP er konstrueret i DZR-messing for at give lang levetid i lukkede varmeanlæg
- Termostatelementet er ikke i kontakt med det cirkulerende vand
- Hver ventil er individuelt kalibreret
- Termostatelementet kan afmonteres, uden det er nødvendigt at afspærre for vandet

Funktioner

- Ventilerne kan indstilles trinløst mellem 37°C og 65°C med en nøjagtighed på +/- 2°C
- Leveres i DN15 nippel/nippel

Frese LOOP

Termostatisk kontrol

Frese LOOP styrer bypass-temperaturen i en sløjfe for at sikre, at det varme vand er tilgængeligt, når der opstår behov. Desuden kan den sikre en maksimal returtemperatur i et varmeanlæg.

Eksempel

Hvis ventilen er indstillet til en temperatur på 40°C, og temperaturen på det cirkulerende vand er under 40°C, åbner ventilen. Hvis temperaturen er over 40°C, lukker ventilen.

Indstilling af ventilen

Temperaturindstilling mellem 37°C og 65°C indstilles nemt med en skruetrækker som vist her.

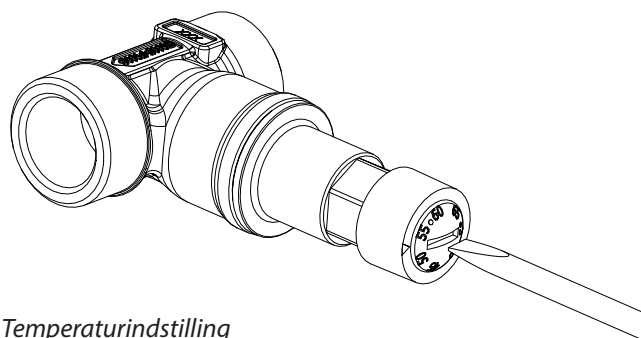

Temperaturindstilling

Tekniske specifikationer

Materialer:

Ventilhus:	DZR-messing
O-ringe:	EPDM
Fjedre:	Rustfrit stål AISI 304
Termostatisk element:	Voks
Plastdele:	POM
Temperaturområde:	37 °C - 65 °C
Fabriksindstillings temp:	40°C
Nøjagtighed:	+/- 2 °C < 250 kPa ΔP
P-bånd:	10 °C (Xp = 10K)
Max. Kv-værdi:	1.10 (m ³ /h)
Max. differenstryk:	250 kPa
Trykklasse:	PN16
Gevind:	G 3/4

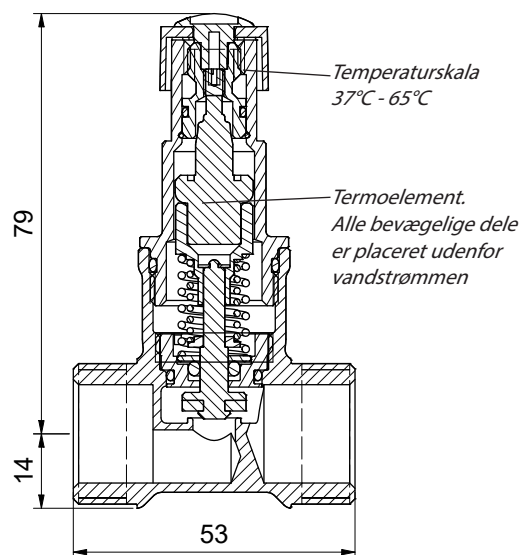

Dimensioner i mm

Rørsystemet skal udluftes grundigt for at undgå risiko for luftlommer. Glykolblandinger i enhver opløsning op til 50 % kan anvendes (både til ethylen og propylen). Anbefaling: Vandbehandling ifølge VDI 2035.

Produktprogram

Dimension	Frese nr.	Vægt [kg]
DN15 nippel/nippel (20 Stk/boks)	47-2849	0.32

Tilbehør

	Dimension	Frese nr.
	Koblinger DN15 inkl. pakninger Sæt med 2 stk	43-2330

Frese A/S er ikke ansvarlig for eventuelle fejl i kataloger, brochurer og andet trykt materiale. Frese A/S tager forbehold for ændringer i produktsortimentet uden forudgående advarsel, herunder allerede bestilte produkter, såfremt dette ikke påvirker eksisterende produktspecifikationer. Alle registrerede varemærker i dette materiale tilhører Frese A/S. Alle rettigheder forbeholdes.

Frese A/S
Tel: +45 58 56 00 00
info@frese.dk